

- Bedienungsanleitung, Montage :

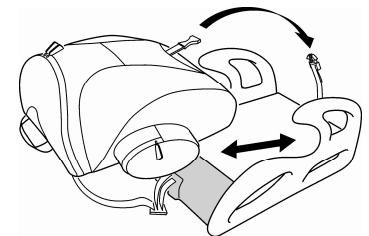

C Die Außentaschen der separaten Tasche an den Ausbuchtungen der Sitzerrhöhung anlegen und den Riemen festziehen.

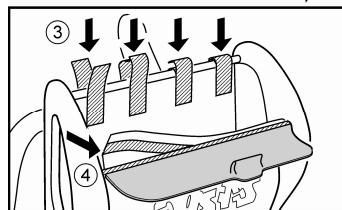
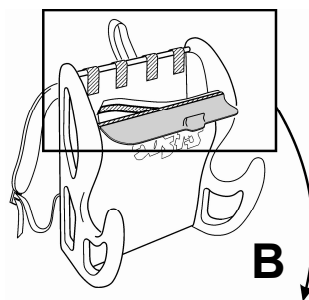
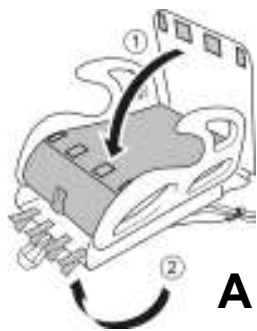
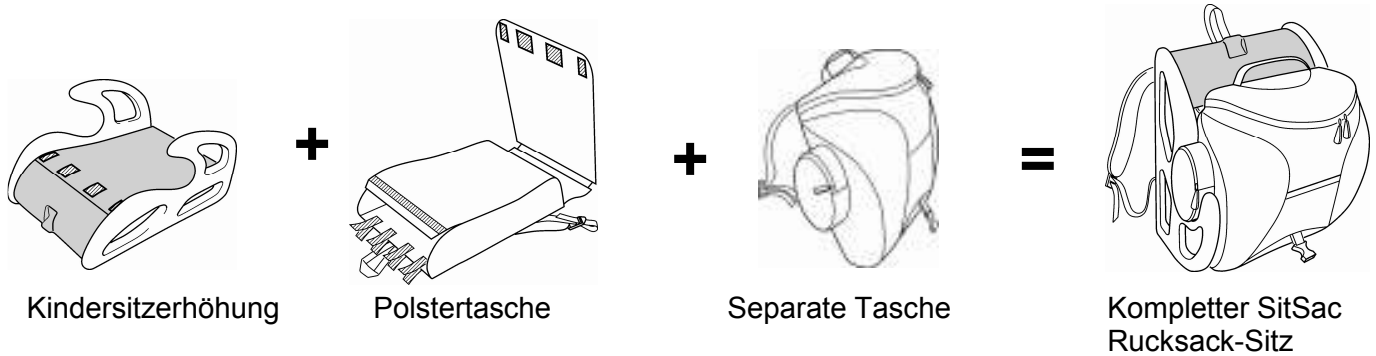
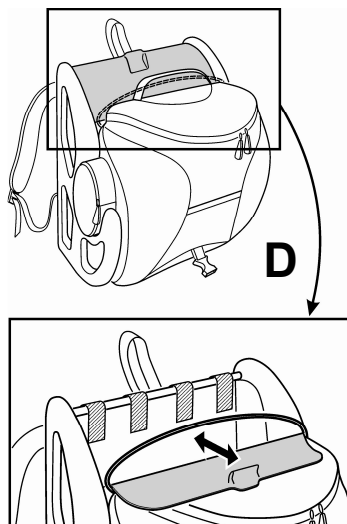

D Der Gummizug dient als zusätzliche Sicherheit zum Fixieren der Tasche. Er verläuft hinter der Abdeckung und rastet in den beiden kleinen Aussparungen am Scharnier der Abdeckung ein.

B Die vier Klettstreifen um die obere Stange herum befestigen (3). Der lange schmale Klettstreifen der Polstertasche wird unter der Kunststoffabdeckung (4) befestigt.

E Den Schnappverschluss der Abdeckung öffnet man am besten durch Drücken von der Rückseite aus; er kann anfangs etwas schwergängig sein.

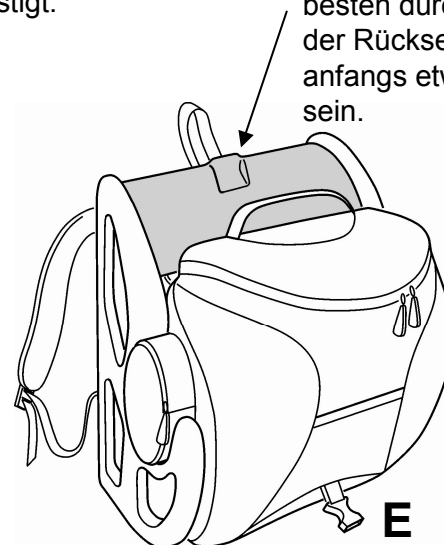



- Bedienungsanleitung

ECE R44-04
UNIVERSAL 15-36 kg



NR. 04190

Benutzung als Sitzerrhöhung in Auto oder Bus:

1. Der SitSac ist gemäß ECE-Prüfnorm Gruppe 2-3 für Kinder mit einem Gewicht von 15-36 kg (ca. 4-12 Jahre) gekennzeichnet und vom schwedischen Straßenverkehrsamt zugelassen.
2. Die SitSac Sitzerrhöhung ist zur Benutzung in Auto oder Bus vorgesehen. Sie ist mit einem Dreipunktgurt zu kombinieren, der nach ECE-Prüfnorm 16 oder einem entsprechenden Standard zugelassen ist.
3. Seit Januar 2007 müssen Kinder mit einer Körpergröße bis 135 cm in Schweden grundsätzlich einen Kindersitz bzw. eine Sitzerrhöhung mit oder ohne Rückenlehne benutzen. Dies gilt für alle Fahrten in PKWs und Bussen, die mit Dreipunktgurten ausgestattet sind. Weitere Information gibt es beim www.sicher-im-auto.com oder Stiftung Warentest www.test.de.
4. Durch Entfernen der separaten Tasche gemäß Abbildung I-III (siehe Seite 3) wird der Sitsac in eine Sitzerrhöhung verwandelt.
5. Die Trageriemen werden unter der Sitzerrhöhung verstaut (Abbildung IV), wenn der Sitsac auf den Auto- bzw. Bussitz gelegt wird.
6. Den Hüftgurt (gestrichelt) durch die seitlichen Ausbuchtungen der Sitzerrhöhung und über die Beine führen (siehe Abbildung V).
7. Den Sicherheitsgurt so straff wie möglich spannen; er muss jedoch für das Kind bequem sein.
8. Darauf achten, dass der Gurt gestrafft und nicht verdreht ist.
9. Wird die SitSac-Sitzerrhöhung durch eine Kollision oder ein heftiges Bremsmanöver stark in Mitleidenschaft gezogen, muss sie ausgetauscht werden.
10. Es dürfen keine eigenhändigen Veränderungen oder andere Eingriffe an der Sitzerrhöhung vorgenommen werden. Auch das Kunststoffetikett dient der Sicherheit und darf nicht entfernt werden.
11. Die SitSac-Sitzerrhöhung ist immer zusammen mit der SitSac-Polstertasche zu verwenden. Die Polstertasche ist ein Bestandteil des sicherheitsgeprüften Produkts, und das Sitzpolster darf nur gegen ein vom Hersteller empfohlenes Polster ausgetauscht werden.
12. Die Sitzerrhöhung sollte nicht über längere Zeit starkem Sonnenlicht oder strenger Kälte ausgesetzt werden. Dadurch könnte das Kunststoffmaterial beeinträchtigt werden; außerdem wird die Sitzerrhöhung für das Kind unangenehm warm bzw. kalt. An warmen Sommertagen sollte man die Sitzerrhöhung abdecken, wenn sie längere Zeit im Auto bleiben soll.
13. Lose Gegenstände wie z.B. die abnehmbare SitSac-Tasche so im Auto verstauen, dass sie im Falle eines Aufpralls oder eines starken Bremsmanövers keine Verletzungen verursachen können.
14. Die Kunststoffabdeckung der Tasche soll während der Fahrt geschlossen bleiben.

BITTE BEACHTEN:

- Bei der SitSac-Sitzerhöhung handelt es sich um ein Universal-Rückhaltesystem. Sie ist gemäß ECE-Prüfnorm 44-04 für die allgemeine Benutzung in PKWs zugelassen. SitSac ist für die meisten, jedoch nicht für alle Autositze geeignet.
- Wenn im Bedienungshandbuch des Fahrzeugs steht, dass der Sitz für eine „Universal“-Rückhalteeinrichtung der jeweiligen Gewichts- bzw. Altersgruppe geeignet ist, kann man davon ausgehen, dass die SitSac-Sitzerhöhung passt.
- Dieser Kindersitz wurde unter strengeren Auflagen als frühere Rückhaltesysteme ohne diese Kennung als „Universal“ klassifiziert.
- Im Zweifelsfall wenden Sie sich bitte an den Hersteller oder Händler.

- Benutzung als Sitzerhöhung:

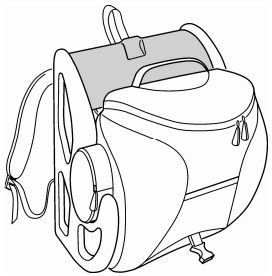

I

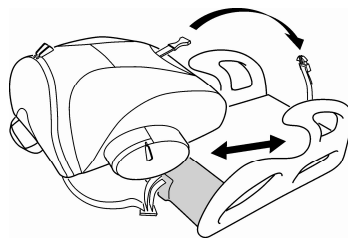

- II Den Riemen öffnen und die Tasche entfernen, deren Außentaschen an den Ausbuchtungen der Sitzerhöhung anliegen.

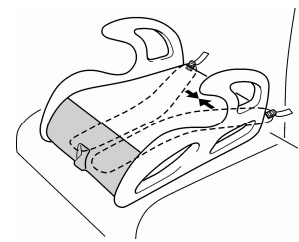

- III Die Trageriemen unter dem Sitz verstauen und die Sitzerhöhung auf dem Auto- oder Bussitz platzieren..

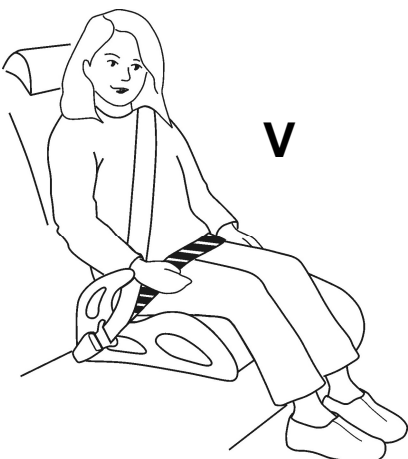

V

ECE R44-04
UNIVERSAL 15-36 kg



NR. 04190



Rucksack, Produktinformation:

Der SitSac-Rucksack

SitSac ist ein neuer, einzigartiger Rucksack mit integrierter, ECE-geprüfter Sitzerrhöhung für Kinder im Alter von 4–12. So hat das Kind seine eigene Sitzerrhöhung jederzeit zur Hand, wann immer sie gebraucht wird. SitSac ist eine Ergänzung zu den meist vorhandenen Kindersitzen mit Rückenlehne im Familienauto, die jedoch oft sperrig und unpraktisch zu handhaben sind. Dank SitSac sitzen Kinder auch auf Busreisen sicher und wenn sie z.B. zwischendurch in anderen Autos mitfahren. Die Trageriemen sind verstellbar, sodass auch Erwachsene den Rucksack tragen können. Dies ist praktisch, wenn es sich um 4- oder 5-Jährige handelt. Ein paar Tipps zu Einsatzmöglichkeiten von SitSac:

- Zum sicheren Mitfahren bei Freunden, zum Training oder zu anderen Freizeitaktivitäten.
- Zum Mitfahren bei den Großeltern, denen der Kauf von Sitzerrhöhungen für ihr Auto erspart bleibt.
- Als Schultasche. Das geschützte Fach unter dem Sitz ist für Bücher und Papier im A4-Format gedacht.
- Auf Busreisen mit der Schule oder dem Sportverein. Immer mehr Busse werden mit Dreipunktgurten nachgerüstet.
- Im Mietwagen während der Urlaubsreise. Bei den meisten Fluggesellschaften kann man den SitSac als Handgepäck mitnehmen.
- Zum höheren Sitzen und besseren Sehen in Kino, Theater und Restaurant.

Waschempfehlung

Das Sitzpolster auf der Sitzerrhöhung wird per Reißverschluss entfernt und separat gewaschen. Mit ähnlichen Farben bei 30 Grad (Feinwäsche) waschen. Nicht schleudern, sondern tropfnass aufhängen.

Helfen Sie uns, den SitSac weiter zu verbessern!

Wir möchten gerne wissen, ob Sie mit Ihrem SitSac zufrieden sind. Vielleicht haben Sie Ideen, was sich weiter verbessern ließe, oder Wünsche zu neuen Modellen und Farben. Bitte wenden Sie sich an uns.

Reklamationen

Bei Produktfehlern gelten die europäischen Verbraucherschutzgesetze und somit eine Reklamationsfrist von 2 Jahren. Es kann sich hierbei um einen Fabrikationsfehler oder einen anderen Fehler handeln, mit dem die Ware beim Kauf bereits behaftet war. Fehler aufgrund unnormaler Benutzung können jedoch nicht reklamiert werden. Mit unnormaler Benutzung (siehe auch S.2) sind z.B. gemeint:

- Eigenmächtige Veränderungen am Produkt - z.B. das Lösen von Schrauben u.ä.
- Unsachgemäße Benutzung, z.B. wenn sich ein Erwachsener mit vollem Gewicht auf die Sitzerrhöhung kniet, um an die Hutablage zu kommen.

Bei einem Aufprall oder Unfall mit starkem Bremsmanöver nimmt der SitSac zum Schutz des Kindes Energie auf und verformt sich. Aus diesem Grund ist die SitSac-Sitzerrhöhung nach einem Unfall aus dem Verkehr zu ziehen.